

leitz

Мы формируем будущее

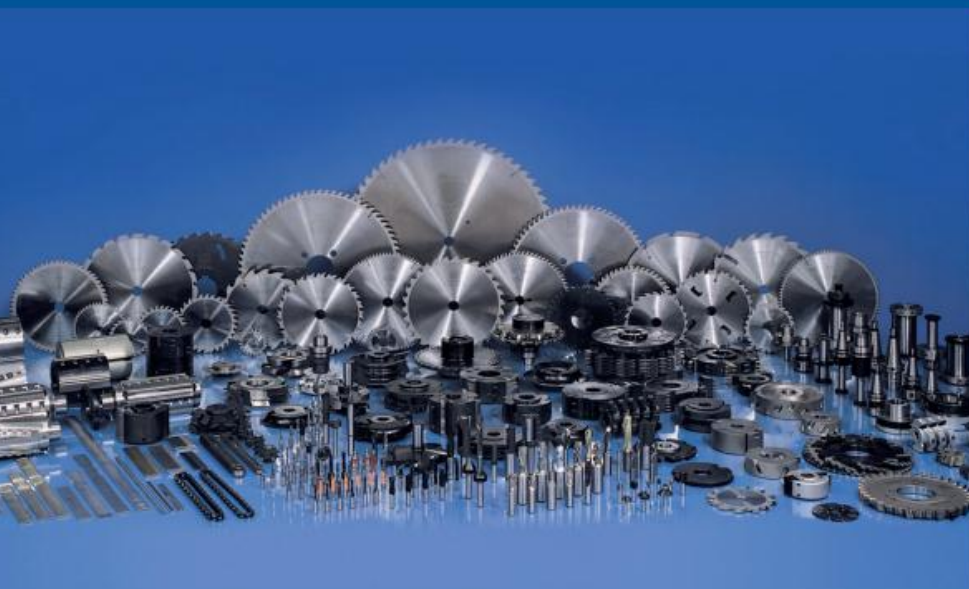

Единый адрес для всех регионов: lzt@nt-rt.ru <http://leitz.nt-rt.ru>

Технические характеристики на фрезы для окончательного строгания WM 200-2-05, WM 200-2-07



По вопросам продаж и поддержки обращайтесь:

Архангельск (8182)63-90-72
Астана +7(7172)727-132
Белгород (4722)40-23-64
Брянск (4832)59-03-52
Владивосток (423)249-28-31
Волгоград (844)278-03-48
Вологда (8172)26-41-59
Воронеж (473)204-51-73
Екатеринбург (343)384-55-89
Иваново (4932)77-34-06
Ижевск (3412)26-03-58
Казань (843)206-01-48
Калининград (4012)72-03-81
Калуга (4842)92-23-67
Кемерово (3842)65-04-62
Киров (8332)68-02-04

Краснодар (861)203-40-90
Красноярск (391)204-63-61
Курск (4712)77-13-04
Липецк (4742)52-20-81
Магнитогорск (3519)55-03-13
Москва (495)268-04-70
Мурманск (8152)59-64-93
Набережные Челны (8552)20-53-41
Нижний Новгород (831)429-08-12
Новокузнецк (3843)20-46-81
Новосибирск (383)227-86-73
Орел (4862)44-53-42
Оренбург (3532)37-68-04
Пенза (8412)22-31-16
Пермь (342)205-81-47
Ростов-на-Дону (863)308-18-15

Рязань (4912)46-61-64
Самара (846)206-03-16
Санкт-Петербург (812)309-46-40
Саратов (845)249-38-78
Смоленск (4812)29-41-54
Сочи (862)225-72-31
Ставрополь (8652)20-65-13
Тверь (4822)63-31-35
Томск (3822)98-41-53
Тула (4872)74-02-29
Тюмень (3452)66-21-18
Ульяновск (8422)24-23-59
Уфа (347)229-48-12
Челябинск (351)202-03-61
Череповец (8202)49-02-64
Ярославль (4852)69-52-9



Фрезы для обработки плоских поверхностей.

Применение:

Предварительное стругание со снятием большого припуска и окончательное стругание.

Оборудование:

Четырехсторонние станки.

Обрабатываемый материал:

Мягкие и твердые породы древесины.

Техническая информация:

Фреза сборная с перетачиваемыми строгальными ножами SB x30x3.0 мм.. Пружины позиционируют ножи по определенной окружности в соответствии с настроечным шаблоном. Возможен режущий материал HS, Marathon (MC) или HW. Исполнение корпуса - стальной или алюминиевый.

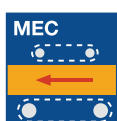

Алюминиевый корпус WM 200-2-07

| D mm | SB mm | ND mm | BO mm | n_{max} min^{-1} | Z | ID HS |
|---------|----------|----------|----------|-------------------------|---|---------------|
| 125 | 130 | 130 | 40 | 9000 | 4 | 140400 |
| 125 | 180 | 180 | 40 | 9000 | 4 | 140401 |
| 125 | 230 | 230 | 40 | 9000 | 4 | 140402 |
| 125 | 240 | 240 | 40 | 9000 | 4 | 140403 |
| 140 | 130 | 130 | 50 | 9000 | 4 | 140404 |
| 140 | 180 | 180 | 50 | 9000 | 4 | 140405 |
| 140 | 230 | 230 | 50 | 9000 | 4 | 140406 |
| 140 | 240 | 240 | 50 | 9000 | 4 | 140407 |

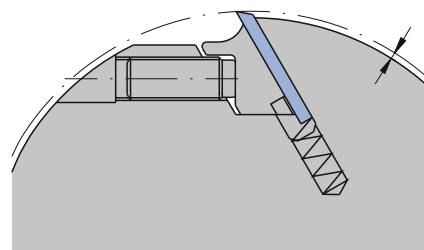

Правильный выступ ножа: max. 2 мм.

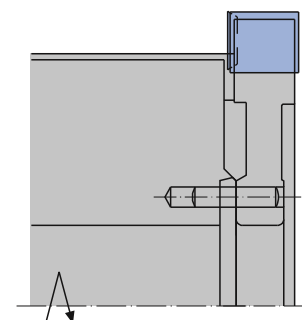

Комбинация фрезы для направляющей четверти с фрезой с клиновой фиксацией, наборной или CentroStar. Монтируется через дистанционное кольцо ID **028617**.

3. Стругание и профилирование

Стругание Фрезы для окончательного стругания



Фрезы гидрозажимные для обработки плоских поверхностей.

Применение:

Предварительное и окончательное стругание на скоростях подачи от 24 до 120 м/мин.

Оборудование:

Четырехсторонние станки с приспособлением для прифуговки ножей.

Обрабатываемый материал:

Мягкие и твердые породы древесины.

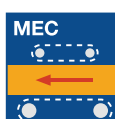

Техническая информация:

Стальной корпус с интегрированной гидрозажимной системой. Давление нагнетается смазочным пистолетом. Перетачиваемы стругальные ножи HS SBx30x3 мм. Угол заострения 30°. Для прифуговки в станке ножи должны быть заточены в корпусе с концентричностью < 0.005 мм.

Z 4 - Z 10 HM 200-2-05

| D mm | SB mm | BO mm | Z | QAL | Схема | n _{max} , min ⁻¹ | ID |
|---------|----------|----------|---|-----|-------|---|--------|
| 163 | 60 | 50 | 6 | HS | 1 | 9000 | 142011 |
| 163 | 100 | 50 | 6 | HS | 1 | 9000 | 142012 |
| 163 | 130 | 50 | 6 | HS | 1 | 9000 | 142013 |
| 163 | 160 | 50 | 6 | HS | 2 | 9000 | 142014 |

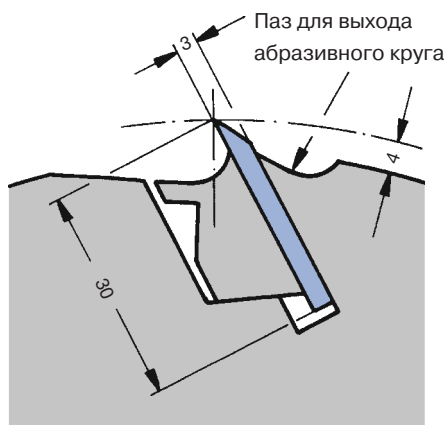

Ножи с покрытием Marathon (MC) для высокой стойкости, особенно в мягкой древесине.

Смонтированный нож



Схема 1 - левая

Схема 2- правая

Расположение ниппелей для смазки

По вопросам продаж и поддержки обращайтесь:

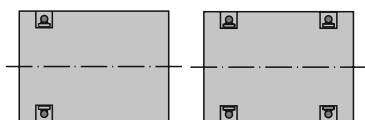
Архангельск (8182)63-90-72
Астана +7(7172)727-132
Белгород (4722)40-23-64
Брянск (4832)59-03-52
Владивосток (423)249-28-31
Волгоград (844)278-03-48
Вологда (8172)26-41-59
Воронеж (473)204-51-73
Екатеринбург (343)384-55-89
Иваново (4932)77-34-06
Ижевск (3412)26-03-58
Казань (843)206-01-48
Калининград (4012)72-03-81
Калуга (4842)92-23-67
Кемерово (3842)65-04-62
Киров (8332)68-02-04

Краснодар (861)203-40-90
Красноярск (391)204-63-61
Курск (4712)77-13-04
Липецк (4742)52-20-81
Магнитогорск (3519)55-03-13
Москва (495)268-04-70
Мурманск (8152)59-64-93
Набережные Челны (8552)20-53-41
Нижний Новгород (831)429-08-12
Новокузнецк (3843)20-46-81
Новосибирск (383)227-86-73
Орел (4862)44-53-42
Оренбург (3532)37-68-04
Пенза (8412)22-31-16
Пермь (342)205-81-47
Ростов-на-Дону (863)308-18-15

Рязань (4912)46-61-64
Самара (846)206-03-16
Санкт-Петербург (812)309-46-40
Саратов (845)249-38-78
Смоленск (4812)29-41-54
Сочи (862)225-72-31
Ставрополь (8652)20-65-13
Тверь (4822)63-31-35
Томск (3822)98-41-53
Тула (4872)74-02-29
Тюмень (3452)66-21-18
Ульяновск (8422)24-23-59
Уфа (347)229-48-12
Челябинск (351)202-03-61
Череповец (8202)49-02-64
Ярославль (4852)69-52-9

Единый адрес для всех регионов: lzt@nt-rt.ru || <http://leitz.nt-rt.ru>